

Series 238 are 2-way, normally closed, anti-water hammer solenoid valves with hung diaphragm. Valve bodies and bonnets are of brass construction. Standard valves have a General Purpose Solenoid Enclosure.

#### DESCRIPTION

ASCO components are intended to be used only within the technical characteristics as specified on the nameplate or in the documentation. Changes to the equipment are only allowed after consulting the manufacturer or its representative. Before installation depressurize the piping system and clean internally. The equipment may be mounted in any position, however for optimal performance and life time the valve should be mounted with the solenoid vertically and upright. The flow direction is indicated on the body.

The pipe connections have to be in accordance with the size indicated on the nameplate and fitted accordingly.

- CAUTION:**
- Reducing the connections may cause improper operation or malfunctioning.
  - Use the protection of the equipment install a strainer or filter suitable for the service involved in the inlet side as close to the product as possible.
  - If tape, paste, spray or a similar lubricant is used when tightening, avoid particles entering the system.
  - Use proper tools and locate wrenches as close to possible to the connection point.
  - To avoid damage to the equipment, **DO NOT OVERTIGHTEN** pipe connections.
  - Do not use valve or solenoid as a lever.
  - The pipe connections should not apply any force, torque or strain to the product.

#### ELECTRICAL CONNECTION

In case of electrical connections, they are only to be made by trained personnel and have to be in accordance with the local regulations and standards.

- CAUTION:**
- Turn off electrical power supply and de-energize the electrical circuit and voltage carrying parts before starting work.
  - All electrical screw terminals must be properly tightened according to the standards before putting into service.
  - Dependent upon the voltage electrical components must be provided with an earth connection and satisfy local regulations and standards.

The solenoid is provided with a spade plug connector to ISO-4400 (when correctly installed this connection provides IP-65 connection).

#### PUTTING INTO SERVICE

Before pressurizing the system, first carry-out an electrical test. In case of solenoid valves, energize the coil a few times and notice a metal click signifying the solenoid operation.

#### SERVICE

Most of the solenoid valves are equipped with coils for continuous duty service. To prevent the possibility of personal or property damage do not touch the solenoid which can become hot under normal operation conditions. If the solenoid valve is easily accessible, the installer must provide protection preventing accidental contact.

#### SOUND EMISSION

The emission of sound depends on the application, medium and nature of the equipment used. The exact determination of the sound level can only be carried out by the user having the valve installed in his system.

Maintenance of ASCO products is dependent on service conditions. Periodic cleaning is recommended, the timing of which will depend on the media and service conditions. During servicing, components should be examined for excessive wear. A complete set of internal parts is available as a spare parts or rebuild kit. If a problem occurs during installation/maintenance or in case of doubt please contact ASCO or authorised representatives.

#### VALVE DISASSEMBLY

Disassemble valve in an orderly fashion. Pay careful attention to exploded views provided for identification of parts.

- Disconnect plug-connector
- Only for coil replacement, remove retaining clip and slip solenoid off the bonnet-assy.
- Uncrew valve bonnet screws and remove valve bonnet.
- Remove spring and diaphragm assembly.
- Remove O-ring.
- All parts are now accessible for cleaning or replacement.

#### VALVE REASSEMBLY

Reassemble in reverse order of disassembly paying careful attention to exploded views provided for identification and placement of parts.

- Replace O-ring.
- Replace diaphragm assembly. **CAUTION:** locate pilot hole in diaphragm assembly at the valve inlet (see note 1).
- Be sure that spring is installed properly into the core.
- Replace valve bonnet and bonnet screws. Torque bonnet screws (4) in a crisscross manner at indicated values.
- If removed, replace solenoid, spring washer and retaining clip.
- Connect plug-connector.
- After maintenance, operate the valve a few times to be sure of proper opening and closing.

For additional information visit our website: [www.ascocom](http://www.ascocom)



#### DESCRIPTION

Les Electrovannes de la série 238 font partie de la gamme des électrovanes 2-voies, normalement fermées, à anti-coup de bélière et à membrane attelée. Les corps et les couvercles sont en laiton. Les vannes standards comportent un boîtier de la tête magnétique dont l'objectif est d'ordre général.

#### MONTAGE

Les composants ASCO sont conçus pour les domaines de fonctionnement indiqués sur la plaque signalétique ou la documentation. Aucune modification ne peut être réalisée sur le matériel sans l'accord préalable du fabricant ou de son représentant. Avant de procéder au montage, dépressuriser les canalisations et effectuer un nettoyage interne. Le produit peut être monté dans n'importe quelle position. Toutefois, la position verticale et droite au-dessus du corps de la vanne assure longévité et fonctionnement optimal. Le sens de circulation du fluide est indiqué par repères sur le corps.

La dimension des tuyauteries doit correspondre au raccordement indiqué sur le corps, l'étiquette ou la notice.

#### ATTENTION:

- Une restriction des tuyauteries peut entraîner des dysfonctionnements.
- Afin de protéger le matériel, installer une crépine ou un filtre adéquat en amont, aussi près que possible du produit.
- En cas d'utilisation de ruban, pâte, aérosol ou un lubrifiant lors du serrage, veillez à ce qu'aucun corps étranger ne pénètre dans le circuit.
- Utiliser un outillage approprié et placer les clés aussi près que possible du point de raccordement.
- Afin d'éviter toute détérioration, **NE PAS TROP SERRER** les raccords des tuyauteries.
- Ne pas se servir de la vanne ou de la tête magnétique comme d'un levier.
- Les tubes de raccordement ne doivent exercer aucun effort, couple ou contrainte sur le produit.

#### RACCORDEMENT ÉLECTRIQUE

Le raccordement électrique doit être réalisé par un personnel qualifié et selon les normes et règlements locaux.

#### ATTENTION:

- Avant toute intervention, couper l'alimentation électrique pour mettre hors tension les composants.
- Toutes les bornes à vis doivent être serrées correctement avant la mise en service.
- Selon la tension, les composants électriques doivent être mis à la terre conformément aux normes et règlements locaux.

L'électrovanne est livrée avec un connecteur ISO-4400 (si le montage a été correctement réalisé, il est possible d'obtenir une connexion IP-65).

#### MISE EN SERVICE

Avant de mettre le circuit sous pression, effectuer un essai électrique. Dans le cas d'une électrovanne, mettre la bobine sous tension plusieurs fois et écouter le «clac» métallique qui signale le fonctionnement de la tête magnétique.

#### FONCTIONNEMENT

La plupart des électrovanes comportent des bobinages prévus pour mise sous tension permanente. Pour éviter toute brûlure, ne pas toucher la tête magnétique qui, en fonctionnement normal et en permanence sous tension, peut atteindre une température élevée. Si l'électrovanne est facilement accessible, l'installateur doit prévoir une protection empêchant tout contact accidentel.



Bei der Baureihe 238 handelt es sich normal geschlossene Magnetventile zur Verhinderung von Drückstößen (Wasserschlag) mit zwangsgesteuerter Membran. Ventilhäuser und Ventildeckel sind aus Messing. Die Standardventile sind mit einer Universal-Magnetverkapselung ausgestattet.

#### EINBAU

Die ASCO-Komponenten sind ausschließlich auf den Einsatz unter Bedingungen, die den auf dem Typenschild oder in der Dokumentation angegebenen technischen Spezifikationen entsprechen, ausgelegt. Veränderungen an den Produkten sind nur nach Rücksprache mit ASCO zulässig. Vor dem Einbau muß das Rohrleitungssystem drucklos geschaltet und innen gereinigt werden.

Die Ventile sind so konstruiert, daß sie in jeder Einbaulage funktionieren. Eine optimale Leistung und Lebensdauer erhält man jedoch, wenn die Spule senkrecht über dem Ventilhäuser steht. Die Durchflußrichtung ist auf dem Ventilhäuser eingezeichnet.

Die Rohrleitungsanschlüsse sollten entsprechend den Größenangaben auf den Typenschildern mit handelsüblichen Verschraubungen durchgeführt werden.

#### ACHTUNG:

- Eine Reduzierung der Anschlüsse kann zu Leistungs- und Funktionsminderungen führen.
- Zum Schutz der Ventile sollten für die Betriebsbedingungen geeignete Schutzgitter oder Filter so dicht wie möglich in den Ventileingang integriert werden.
- Bei Abdichtung am Gewinde ist darauf zu achten, daß kein Dichtungsmaterial in die Rohrleitung oder das Ventil gelangt.
- Zum Einbau darf nur geeignetes Werkzeug verwendet werden, das so nahe wie möglich am Anschlußpunkt ansetzt.
- Um eine Beschädigung der Produkte zu vermeiden, ist darauf zu achten, daß die Rohranschlüsse **NICHT ZU STARK ANGEZOGEN** werden.
- Spule und Führungsrohr von Ventilen dürfen nicht als Gegenhalter benutzt werden.
- Die Rohrleitungsanschlüsse sollten fluchten und dürfen keine Spannungen auf das Ventil übertragen.

#### ELEKTRISCHER ANSCHLUSS

Der elektrische Anschluß ist von Fachpersonal entsprechend den geltenden VDE- und CEE-Bestimmungen auszuführen.

#### ACHTUNG:

- Vor Beginn der Arbeiten ist sicherzustellen, daß alle elektrischen Leitungen und Netzteile spannungslos geschaltet sind.
- Alle Anschlußklemmen sind nach Beendigung der Arbeiten vorschriftsmäßig entsprechend den geltenden Normen anzuziehen.
- Je nach Spannungsbereich muß das Ventil nach den geltenden Bestimmungen und Normen eines Schutzleiteranschluß erhalten.

Der Magnetkopf ist mit einem Flachsteckeranschluß nach ISO-4400 versehen (bei ordnungsgemäßem Anschluß ist Schutzart IP65 gewährleistet).

#### INBETRIEBNAHME

Vor Druckbeaufschlagung des Produktes sollte eine elektrische Funktionsprüfung erfolgen. Bei Magnetventilen Spannung an der Magnetspule mehrmals ein- und ausschalten. Es muß ein metallisches Klicken zu hören sein.

Die meisten Magnetventile sind mit Spulen für Dauerbetrieb ausgerüstet. Zur Vermeidung von Personen- und Sachschäden sollte jede Berührung der Magnetspule vermieden werden, da diese unter normalen Betriebsbedingungen sehr heiß werden kann. Bei leicht zugänglichem Magnetventil sollte vom Installateur ein Schutz vorgesehen werden, um jegliches versehentliches Berühren zu vermeiden.

#### GERÄUSCHEMISSION

Die Geräuschemission hängt sehr stark vom Anwendungsfall, dem Medium, mit dem das Produkt beaufschlagt wird, und der Art des verwendeten Produktes ab. Die exakte Bestimmung des Geräuschpegels kann aus diesem Grund nur durch die Person durchgeführt werden, die das Ventil in das jeweilige System eingebaut hat.

#### WARTUNG

Die Wartung hängt von den Betriebsbedingungen ab. Es wird empfohlen, das Produkt regelmäßig zu reinigen, wobei sich die Zeitabstände nach dem Medium und den Betriebsbedingungen richten. Während der Wartung sollten die Komponenten auf übermäßigen Verschleiß überprüft werden. Für die Überholung der ASCO-Produkte sind komplette Sätze mit internen Teilen als Ersatzteilsätze erhältlich. Treten Schwierigkeiten bei Einbau, Betrieb oder Wartung auf sowie bei Unklarheiten, ist mit ASCO Rücksprache zu halten.

#### VENTILDEMONTAGE

Das Ventil muß in der angegebenen Reihenfolge zerlegt werden. Dabei sind die Teile exakt anhand der mitgelieferten Explosionszeichnungen zu identifizieren.

- Flachsteckverbinder trennen.
- Nur bei Austausch der Spule: Klammerhalterung entfernen und Spule aus der Haltemutter herausziehen.
- Ventildeckelschrauben lösen und Ventildeckel entfernen.
- Ankerfeder und Membranbaugruppe entfernen.
- Dichtung entfernen.
- Nun sind alle Teile, die gereinigt oder ausgetauscht werden müssen, leicht zugänglich.

#### VENTILZUSAMMENBAU

Ventil in der umgekehrten Reihenfolge wie bei der Demontage zusammenbauen. Dabei sind die Teile anhand der Explosionszeichnungen zu identifizieren und anzudrehen.

- Dichtung wieder aufsetzen.
- Membranbaugruppe wieder anbringen. **ACHTUNG:** Führungsbohrung in der Membranbaugruppe am Ventileingang suchen (siehe Hinweis 1).
- Darauf achten, daß die Feder richtig im Magnetanker eingebaut ist.
- Ventildeckel und Ventildeckelschrauben wieder anbringen. Ventildeckelschrauben (4) kreuzweise entsprechend den Angaben in dem Drehmomentdiagramm anziehen.
- Falls zuvor entfernt, Spule, Federscheibe und Klammerhalterung wieder anbringen.
- Flachsteckverbinder wieder einstecken.
- Nach der Wartung Ventil mehrfach betätigen, um sicherzustellen, daß es ordnungsgemäß öffnet und schließt.

Weitere Informationen finden Sie auf unserer Website: [www.ascocom](http://www.ascocom)



#### DESCRIPCION

La Serie 238 son válvulas de solenoide de percutor hermético, normalmente cerradas, de 2 vías, con diafragma colgante. Los cuerpos de las válvulas y las tapas son de bronce. Las válvulas estándar tienen un encapsulado de solenoide de propósito general.

#### INSTALACION

Los componentes ASCO están diseñados para ser utilizados solamente dentro de las características técnicas que se especifican en la placa de características o en la documentación. Los cambios en el equipo sólo estarán permitidos después de consultar al fabricante o a su representante. Antes de la instalación despresurice el sistema de tuberías y límpielo internamente. El equipo puede montarse en cualquier posición, sin embargo, para obtener un rendimiento óptimo y prolongar la vida útil del equipo, la válvula debe montarse con el solenoide en posición vertical. La dirección del flujo se indica en el cuerpo.

Las conexiones a la tubería deben corresponder al tamaño indicado en la placa de características y ajustarse adecuadamente.

#### PRECAUCION:

- La reducción de las conexiones puede causar operaciones incorrectas o defectos de funcionamiento.
- Para la protección del equipo se debe instalar en la parte de la entrada y tan cerca como sea posible del producto un filtro o tamizador adecuado para el servicio.
- Si se utilizara cinta, pasta, spray u otros lubricantes en el ajuste, se debe evitar que entren partículas en el producto.
- Se debe utilizar las herramientas adecuadas y colocar llaves lo más cerca posible del punto de conexión.
- Para evitar daños al equipo, **NO FORZAR** las conexiones a la tubería.
- No utilizar la válvula o el solenoide como palanca.
- Las conexiones a la tubería no producirán ninguna fuerza, apriete o tensión sobre el producto.

#### CONEXION ELECTRICA

En caso de requerirse conexiones eléctricas, estas serán realizadas por personal cualificado y deberán adaptarse a las normas y regulaciones locales.

#### PRECAUCION:

- Desconecte la alimentación eléctrica y apague el circuito eléctrico y las piezas que tengan tensión antes de iniciar el trabajo.
- Todos los terminales eléctricos deben estar apretados adecuadamente según normas antes de su puesta en servicio.
- Según el voltaje, los componentes electrónicos deben estar conectados a una conexión a tierra y satisfacer las normas y regulaciones locales.

El solenoide cuenta con un conector desenchufable ISO-4400 (cuando está correctamente instalado con esta conexión proporciona una conexión IP-65).

#### PUESTA EN MARCHA

Antes de presurizar el sistema, lleve a cabo un test eléctrico. En el caso de las válvulas de solenoide, energice la bobina unas cuantas veces y escuche un clic metálico, que indica la operación del solenoide.

#### SERVICIO

La mayor parte de las válvulas solenoides se suministran con bobinas para un servicio continuo. Con el fin de evitar la posibilidad de daños personales o materiales no se debe tocar el solenoide, ya que puede haberse calentado en condiciones normales de trabajo. Si la electroválvula es de fácil acceso, el instalador debe prever una protección que impida cualquier contacto accidental.

Le bruit de fonctionnement varie selon l'utilisation, le fluide et le type de matériel employé. L'utilisateur ne pourra déterminer avec précision le niveau sonore émis qu'après avoir monté le composant sur l'installation.

#### ENTRETIEN

L'entretien nécessaire aux produits ASCO varie avec leurs conditions d'utilisation. Il est souhaitable de procéder à un nettoyage périodique dont l'intervalle varie suivant la nature du fluide, les conditions de fonctionnement et le milieu ambiant. Lors de l'intervention, les composants doivent être examinés pour détecter toute usure excessive. Un ensemble de pièces internes est proposé en pièces de rechange pour procéder à la réparation. En cas de problème lors du montage/entretien ou en cas de doute, veuillez contacter ASCO ou ses représentants officiels.

#### DEMONTAGE DE LA VANNE

Démonter de façon méthodique, sur les vues en éclaté fournies dans la pochette et destinées à l'identification des pièces.

- Déconnecter le connecteur.
- Uniquement pour le remplacement de la bobine, ôter le clip de maintien et faire glisser le boîtier de la tête magnétique hors du montage du couvercle.
- Dévisser le couvercle, puis ôtez-le.
- Ôtez le ressort et le montage de la membrane.
- Enlever le joint torique.
- Vous pouvez dès à présent nettoyer ou remplacer toutes les pièces.

#### REMONTAGE DE LA VANNE

- Remonter en sens inverse.
- Remplacer le joint torique.
  - Remplacer le montage de la membrane. **ATTENTION:** placer le trou de positionnement dans le montage de la membrane à l'admission de la vanne. (voir remarque 1)
  - Assurez-vous que le ressort est correctement installé dans le noyau.
  - Remplacer le couvercle et les vis du couvercle. Raccorder les vis du couvercle (4) en les entrecroisant aux valeurs indiquées.
  - Remplacer la tête magnétique, la rondelle élastique et le clip de maintien si vous les avez enlevés.
  - Connecter le connecteur.
  - Après l'entretien, faire fonctionner la vanne quelques fois afin de s'assurer qu'elle s'ouvre et se ferme correctement.

Pour toute information complémentaire, veuillez consulter notre site Web: [www.ascocom](http://www.ascocom)

**DESCRIZIONE**

Le elettrovalvole della Serie 238 sono a 2 vie, normalmente chiuse e a membrana sospesa. Il corpo ed il coperchio delle valvole sono in ottone. Le valvole di serie sono munite di Custodia Solenoide Universale.

**INSTALLAZIONE**

Le elettrovalvole ASCO devono essere utilizzate esclusivamente rispettando le caratteristiche tecniche specificate sulla targhetta o nella documentazione. Variazioni sulle elettrovalvole sono ammissibili solo dopo avere consultato il costruttore o il suo rappresentante. Prima dell'installazione, depressurizzare i tubi e pulire internamente.

Le valvole funzionano in qualsiasi posizione. Per ottenere durata e rendimento ottimali, tuttavia, montare il solenoide in posizione verticale e dritta.

La direzione del flusso è indicata sul corpo.

I raccordi devono essere conformi alla misura indicata sull'apposita targhetta.

- ATTENZIONE:**
- Ridurre i raccordi può causare operazioni sbagliate o mal-funzionamento.
  - Per proteggere il componente installare, il più vicino possibile al lato ingresso, un filtro adatto al servizio.
  - Se si usano nastro, pasta spray o lubrificanti simili durante il serraggio, evitare che delle particelle entrino nel corpo della valvola.
  - Usare attrezzature appropriate e posizionare le chiavi il più vicino possibile al punto di raccordo.
  - Per evitare danni al corpo della valvola, NON SERRARE ECCESSIVAMENTE i raccordi.
  - Non usare la valvola o il solenoide come una leva.
  - I raccordi non devono esercitare pressione, torsione o sollecitazione sull'elettrovalvola.

**ALLACCIAMENTO ELETTRICO**

L'allacciamento elettrico deve essere effettuato esclusivamente da personale specializzato e deve essere conforme alle norme locali.

- ATTENZIONE:**
- Prima di mettere in funzione togliere l'alimentazione elettrica, disaccettare il circuito elettrico e le parti sotto tensione.
  - I morsetti elettrici devono essere correttamente avvitati secondo le norme prima della messa in servizio.
  - Le elettrovalvole devono essere provviste di morsetti di terra a seconda della tensione e delle norme di sicurezza locali.

Il solenoide è munito di connettore a spade a ISO 440 (se correttamente installato, la classe di protezione della connessione è IP 65).

**MESSA IN FUNZIONE**

Prima di dare pressione al sistema, eseguire un test elettrico. Nel caso di elettrovalvole, eccitare la bobina diverse volte fino a notare uno scatto metallico che dimostra il funzionamento del solenoide.

**SERVIZIO**

Molte elettrovalvole sono provviste di bobine per il funzionamento continuo. Per prevenire la possibilità di danneggiare cose o persone, non toccare il solenoide. Se di facile accesso, l'elettrovalvola deve essere protetta per evitare qualsiasi contatto accidentale.

**EMISSIONE SUONI**

L'emissione di suoni dipende dall'applicazione e dal tipo di elettrovalvola. L'utente può stabilire esattamente il livello del suono solo dopo aver installato la valvola sul suo impianto.

**MANUTENZIONE**

Generalmente questi componenti non necessitano spesso di manutenzione. Comunque in alcuni casi è necessario fare attenzione a depositi o ad eccessiva usura. Questi componenti devono essere puliti periodicamente. Il tempo che intercorre tra una pulizia e l'altra varia a seconda delle condizioni di funzionamento. Il ciclo di durata dei componenti dipende dalle condizioni di funzionamento. Una serie completa di parti interne è disponibile come kit di ricambio o ricostruzione. Se si incontrano problemi durante l'installazione e la manutenzione o se si hanno dei dubbi, consultare ASCO o i suoi rappresentanti.

**SMONTAGGIO VALVOLE**

- Smontare le valvole seguendo l'ordine. Consultare attentamente gli esplosi forniti per una corretta identificazione delle parti.
1. Scollegare il connettore.
  2. Solo per la sostituzione della bobina, togliere la clip metallica di fissaggio e sfilare il solenoide dal gruppo coperchio.
  3. Allentare le viti del coperchio della valvola e toglierlo.
  4. Togliere il gruppo molla e membrana.
  5. Togliere l'anello di tenuta.
  6. Ora tutte le parti sono accessibili per la pulizia o la sostituzione.

**RIMONTAGGIO VALVOLE**

- Rimontare procedendo nell'ordine inverso facendo riferimento agli esplosi forniti per la corretta identificazione e collocazione delle parti.
1. Sostituire l'anello di tenuta.
  2. Sostituire il gruppo membrana. **ATTENZIONE:** posizionare il foro pilota nel gruppo membrana all'ingresso valvola (vedi nota 1).
  3. Assicurarsi che la molla sia fissata bene nel nucleo.
  4. Rimontare il coperchio valvola e le viti di fissaggio del coperchio. Stringere le (4) viti del coperchio diagonalmente a due a due con la coppia indicata.
  5. Se smontati, rimontare il solenoide e la rondella elastica et la clip metallica di fissaggio.
  6. Collegare il connettore.
  7. Dopo la manutenzione, azionare la valvola per alcune volte per assicurarsi della regolare apertura e chiusura.

Per informazioni aggiuntive, visitate il nostro sito web: [www.asco.com](http://www.asco.com)

**BESCHRIJVING**

Afsluiter uit de 238-serie zijn 2-weg, normaal gesloten, anti-waterslag magneetafsluiter met gekoppeld membraan. Het afsluiterhuis en het klepdeksel zijn van messing. De standaardafsluiter zijn voorzien van een normale, waterdichte spoelbehuizing.

**INSTALLATIE**

ASCO producten mogen uitsluitend toegepast worden binnen de op de naamplaat of in de documentatie aangegeven specificaties. Wijzigingen zijn alleen toegestaan na overleg met de fabrikant of haar vertegenwoordiger. Voor het inbouwen dient het leidingsysteem drukloos gemaakt te worden en inwendig gereinigd. De afsluiter mag in alle standen worden gemonteerd, maar voor optimale prestaties en de langste levensduur kunt u de afsluiter het beste zodanig plaatsen dat de magneetkop verticaal en rechtop staat. De doorstroombicrichting en leidingaansluitingen van de afsluiter staan aangegeven op het afsluiterhuis.

De pijp aansluiting moet overeenkomstig de naamplaatgegevens plaatsvinden.

- LET OP:**
- Een reductie van de aansluitingen kan tot prestatie en functionele problemen leiden.
  - Ter bescherming van de interne delen wordt een filter in het leidingnet aanbevolen.
  - Bij het gebruik van draadafdichtingspasta of tape mogen er geen deeltjes in het leidingwerk geraken.
  - Men dient uitsluitend geschikt gereedschap voor de montage te gebruiken.
  - Gebruik een zodanig koppel voor leidingverbindingen dat het product NIET WORDT BESCHADIGD.
  - Het product, de behuizing of de spoel mag niet als hefboom worden gebruikt.
  - De pijp aansluitingen mogen geen krachten of momenten op het product overdragen.

**ELEKTRISCHE AANSLUITING**

In geval van elektrische aansluiting dient dit door vakkundig personeel te worden uitgevoerd volgens de door de plaatselijke overheid bepaalde richtlijnen.

- LET OP:**
- Voordat men aan het werk begint moeten alle spanningsvoerende delen spanningsloos worden gemaakt.
  - Alle aansluitklemmen moeten na het beëindigen van het werk volgens de juiste normen worden aangedraaid.
  - Al naar gelang het spanningsbereik moet het product volgens de geldende normen van een aarding worden voorzien.

Stekeraansluiting volgens ISO-4400 (bij juiste montage wordt de dichtheidsklasse IP-65 verkregen).

**IN GEBRUIK STELLEN**

Voordat de druk aangesloten wordt dient een elektrische test te worden uitgevoerd. Ingeval van magneetafsluiter legt men meerdere malen spanning op de spoel aan waarbij een duidelijk "klikken" hoorbaar moet zijn bij juist functioneren.

**GEBRUIK**

De meeste magneetafsluiter zijn uitgevoerd met spoelen voor continu gebruik. Om persoonlijk letsel en schade door aan-raking van het spoelhuis te voorkomen dient men het aanraken te vermijden, omdat bij langdurige inschakeling de spoel of het spoelhuis heet kan worden. In voorkomende gevallen dient men de spoel af te schermen voor aanraking.

**GELUIDSEMISSIE**

Dit hangt sterk af van de toepassing en het gebruikte medium. De bepaling van het geluidsniveau kan pas uitgevoerd worden nadat de afsluiter is ingebouwd.

**ONDERHOUD**

Het onderhoud aan de afsluiter is afhankelijk van de bedrijfsomstandigheden. We raden u aan om het product regelmatig te reinigen, in intervallen die afhankelijk zijn van het medium en de mate van onderhoud. Controleer tijdens het onderhoud of onderdelen zijn versleten. In geval van slijtage zijn reserveonderdelen beschikbaar om een inwendige revisie uit te voeren. Ingeval problemen of onduidelijkheden tijdens montage, gebruik of onderhoud optreden dan dient men zich tot ASCO of haar vertegenwoordiger te wenden.

**DEMONTAGE**

Neem de afsluiter op een ordelijke wijze uit elkaar. Raadpleeg daarbij de montagetekeningen die de afzonderlijke onderdelen benoemen.

1. Verwijder de stekeraansluiting.
2. Alleen als u de spoel wilt vervangen moet u de bevestigings-clip verwijderen en de magneetkop van het klepdeksel verwijderen.
3. Draai de bouten van het klepdeksel los en verwijder het klepdeksel.
4. Verwijder de veer en het membraan.
5. Verwijder de O-ring.
6. Alle delen zijn nu toegankelijk voor reiniging of vervanging.

**MONTAGE**

Monteer alle delen in omgekeerde volgorde als aangegeven is bij demontage, let daarbij wel op de montagetekeningen voor de juiste plaatsing van de onderdelen.

1. Plaats de O-ring weer terug.
2. Plaats het membraan weer terug. LET OP: zorg dat de stuurpout in het membraan ter hoogte van de inlaat zit. (zie opmerking 1).
3. Controleer of de veer op correcte wijze in de plunjer is geplaatst.
4. Plaats het klepdeksel weer terug en draai de bouten van het klepdeksel vast. Draai de (4) bouten van het klepdeksel kruislings met het juiste aandraaimoment vast.
5. Als u ze heeft verwijderd; monteer dan nu opnieuw de magneetkop, de veerring en de bevestigingsclip
6. Sluit de stekeraansluiting aan.
7. Na het onderhoud dient men de afsluiter een aantal malen te bedienen om het openen en sluiten te controleren.

Ga voor meer informatie naar onze website: [www.asco.com](http://www.asco.com)

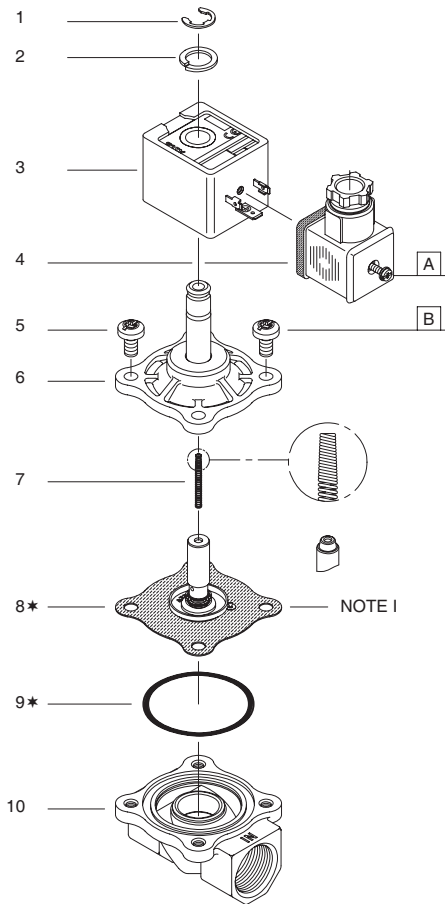
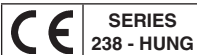

NOTE I

<b>GB</b>	* Supplied in spare part kit
<b>FR</b>	* Livrés en pochette de rechange
<b>DE</b>	* Enthalten im Ersatzteilsatz
<b>ES</b>	* Incluido en Kit de recambio
<b>IT</b>	* Disponibile nel Kit parti di ricambio
<b>NL</b>	* Geleverd in vervangingsset

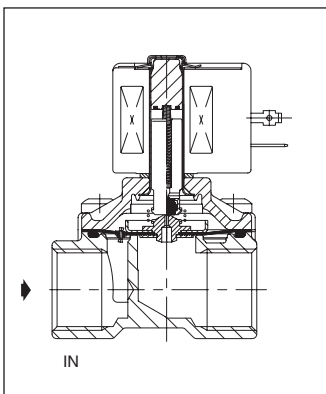

DESCRIPTION	
1. Retaining clip	7. Spring
2. Spring washer	8. Diaphragm/core assy
3. Coil & nameplate	9. O-ring, valve body
4. Connector assy	10. Valve body
5. Screw (4x)	
6. Bonnet assy	

DESCRIPTION	
1. Clip de maintien	6. Montage du couvercle
2. Rondelle élastique	7. Ressort
3. Bobine & fiche signalétique	8. Membrane/noyau
4. Montage du connecteur	9. Joint torique, corps
5. Vis (4x)	10. Corps

BESCHREIBUNG	
1. Klammerhalterung	7. Feder
2. Federscheibe	8. Membran-/Magnetan-kerbaugruppe
3. Spule & Typenschild	9. Dichtung, Ventilgehäuse
4. Gerätsteckdose	10. Ventilgehäuse
5. Schraube (4x)	
6. Ventildeckelbaugruppe	

DESCRIPCION	
1. Clip de sujeción	6. Conjunto de la tapa
2. Arandela resorte	7. Resorte
3. Bobina y placa de características	8. Conjunto diafragma/núcleo
4. Conjunto del conector	9. Junta, cuerpo de la válvula
5. Tornillo (4x)	10. Cuerpo de la válvula

DESCRIZIONE	
1. Clip di fissaggio	7. Molla
2. Rondella elastica	8. Gruppo membrana/nucleo
3. Bobina e targhetta	9. Anello di tenuta, corpo valvola
4. Gruppo connettore	10. Corpo valvola
5. Vite (4x)	
6. Gruppo coperchio	

BESCHRIJVING	
1. Clip	7. Veer
2. Veerring	8. Membraan/plunjer-combinatie
3. Spoel met typeplaatje	9. O-ring, afsluiterhuis
4. Stekerhuis	10. Afsluiterhuis
5. Bout (4x)	
6. Klepdeksel	

Orifice	Pipe	Catalogue number Code électrovanne Katalognummer Código de la electrovalvula Codice elettrovalvola Katalogus nummer		Spare part kit Code pochette de rechange Ersatzteilsatz Código del kit de recambio Kit parti di ricambio Vervangingsset	
		NBR		NBR	
		AC		DC	
Ø25	3/4	SCG238A049	C132490	C132491	
	1	SCG238A050	C132490	C132491	

Torque Couple de serrage Drehmoment Par de apriete Coppia di serraggio Aandraaimoment			
	Ø	Newton, Metres	Inch, Pounds
A	M3	0,6 ± 0,2	5 ± 2
B	M8	16,3 ± 1,7	144 ± 15